

Abfüll- und Verschließanlage Modelle DPM-1BT / -XL / 8BT/ -XL / 2BT

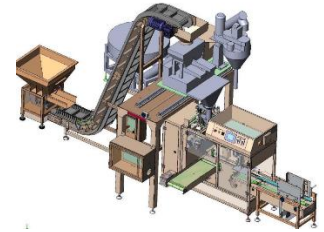

Modellübersicht Abfüll- und Verschleißanlagen

Modelle DPM-1BT / -XL



Unsere **statische Abfüll- und Verschleißmaschine** befüllt und verschließt vorgefertigte Standbodenbeutel (Doypack, Pouchbag) mit Taktzeiten bis **12 Standbeutel pro Minute**. Unsere Beutel-Verschleißmaschinen lassen sich modular mit **Linear-, Mehrkopfwaage** optional erweitern. Die kompakte Bauweise ist sehr platzsparend und flexibel auf verschiedene Beutelbreiten einstellbar. Die DPM-1BT-Serie ist die kostengünstige Einstiegsalternative zu komplexen Linearabfüllmaschinen oder Rotarymaschinen. Die Standbodenbeutel werden über ein Beutelmagazin direkt befördert und in der Maschine befüllt und verschlossen.

- Produktionsgeschwindigkeit: Abhängig des Produktes, Füllgewicht, Produktzuführung, Beutelgrößen, Dosiersysteme
- Anwendbare Beuteltypen: Vorgefertigte Standbodenbeutel, Flachbeutel, Ausgießer, Druckverschlussbeutel, Slider-Beutel, Seitenfaltenbeutel, Single-lip (abhängig optionaler Komponenten)
- Folientypen: OPP/CE, OPP/PE, PET, PE, laminierte Folien, Verbundfolien
- Produktarten: Stückgut (Schrauben, Muttern, etc.) Schüttgut (Mehl, Nüsse, etc.) Flüssigkeiten (Soße, Farben, etc.)

Modell	Beutelbreiten	Beutellänge	Max. Füllgewicht	Taktleistung
DPM-1BT	Min. 100mm* Max. 250mm*	Min. 150mm* Max. 300mm*	Abhängig der Beutelformate und Dosiersysteme	bis zu 12 Stück/min**
DPM-1BT-XL	Min. 200mm* Max. 320mm*	Min. 200mm* Max. 450mm*	Abhängig der Beutelformate und Dosiersysteme	bis zu 12 Stück/min**

*Die Ausbringungsmengen pro Minute sind Mittelwerte, abhängig von Folientyp, Stärke, Produktabmessungen und Maschinenhandling.
** Es ist nicht möglich alle Maximalabmessungen miteinander zu kombinieren.

Modellübersicht Abfüll- und Verschleißanlagen

Modelle DPM-8BT / -XL

Die um **8-Stationen rotierende horizontale Füll- und Verschleißmaschine** befüllt und verschließt Doypack-Standbodenbeutel mit Taktzeiten bis **40 Stück pro Minute**. Die kompakte Bauweise der Rundläufer ist sehr platzsparend und flexibel auf verschiedene Beutelbreiten einstellbar. Die Rundläufer DPM-Serie ist die kostengünstige Alternative zu komplexen Linearabfüllmaschinen ohne aufwendige Rüstzeiten. Die Standbodenbeutel werden über ein Beutelmagazin befördert und rotierend in 8-Arbeitsstationen befüllt und versiegelt.

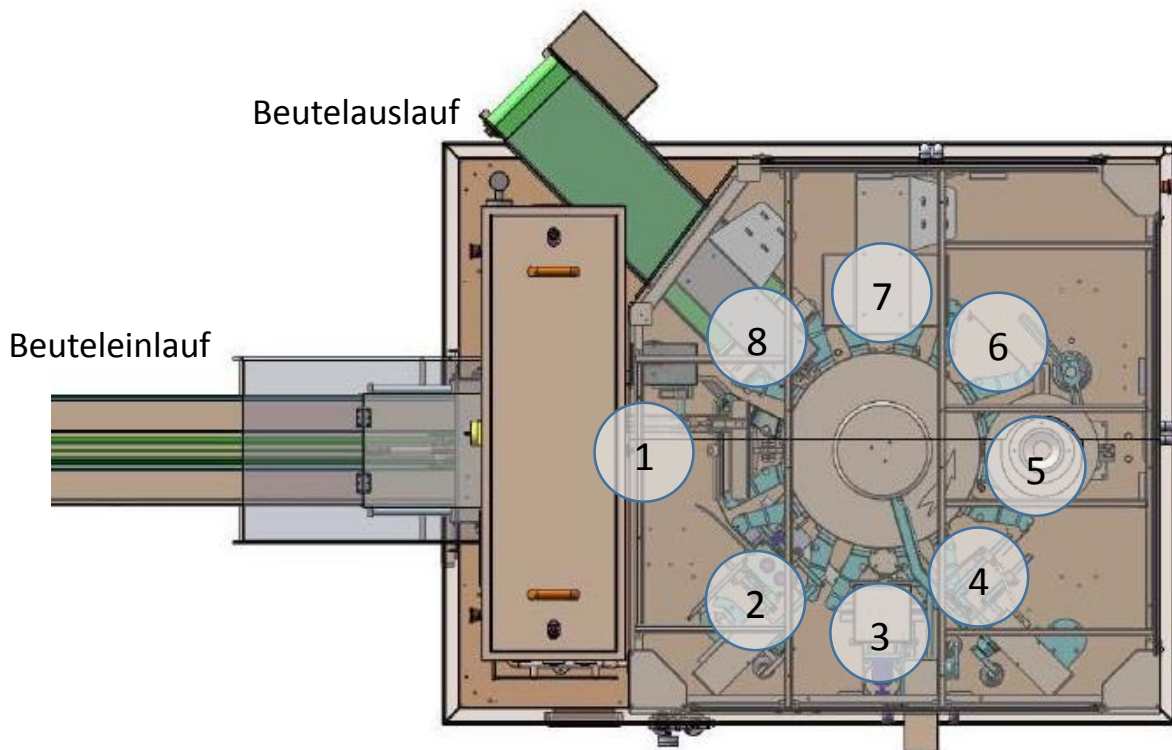

- | | |
|-------------|--|
| Station #1: | Beutelaufnahme |
| Station #2: | Platz für Drucksysteme zwischen #1 und #2 |
| Station #3: | Druckverschlussöffner (Optional) |
| Station #4: | Beutelöffner / Luftzufuhr zum Aufblasen des Beutels |
| Station #5: | Überprüfung ob der Beutel für den Füllprozess ordnungsgemäß geöffnet ist (Optional Begasung) |
| Station #6: | 1. Füllstation – siehe Dosiersysteme |
| Station #7: | Freie Station / 2. Füllstation – siehe Dosiersysteme |
| Station #8: | Heißsiegelbacken |
| Station #9: | Kaltsiegelbacken / Beutelauslauf |

Modellübersicht Abfüll- und Verschleißanlagen

Modelle DPM-8BT / -XL

Modell	Beutelbreiten	Beutellänge	Max. Füllgewicht	Taktleistung
DPM-8BT	Min. 100mm* Max. 240mm*	Min. 150mm* Max. 300mm*	Abhängig der Beutelformate und Dosiersysteme	bis zu 40 Stück/min**
DPM-8BT-XL	Min. 150mm* Max. 300mm*	Min. 200mm* Max. 450mm*	Abhängig der Beutelformate und Dosiersysteme	bis zu 40 Stück/min**
DPM-8BT Duplex	Min. 90mm* Max. 145mm*	Min. 150mm* Max. 300mm*	Abhängig der Beutelformate und Dosiersysteme	bis zu 80 Stück/min**

*Die Ausbringungsmengen pro Minute sind Mittelwerte, abhängig von Folientyp, Stärke, Produktabmessungen und Maschinenhandling.

** Es ist nicht möglich alle Maximalabmessungen miteinander zu kombinieren.

Baumaterial:	Stahl (Untergestell) / Edelstahl 304 / Produktberührende Komponenten Edelstahl 316 oder andere Lebensmittelkonforme Materialien, Aluminium
Anschlussspannung:	400 V / 50Hz, 3-Phasen
Anschlussleistung:	3,8kW
Druckluftanschluss:	10bar / 500l per min.
Mechanischer Zyklus: Produktionsgeschwindigkeit	maximal 40pcs/min Abhängig des Produktes, Füllgewicht, Produktzuführung, Beutelgrößen, Dosiersysteme
Sicherheitsstandards: Geräuschlevel:	CE-Konformität, DIN-Normen, Baurichtlinien Unter 80 Dezibel gemäß DIN 45635
Anwendbare Beuteltypen:	Vorgefertigte Standbodenbeutel, Flachbeutel, Ausgießer, Druckverschlussbeutel, Slider-Beutel, Seitenfaltenbeutel, Single-lip (abhängig optionaler Komponenten)
Folientypen:	OPP/OPP, OPP/CE, PET, PE, laminierte Folien, Verbundfolien
Produktarten:	Stückgut (Schrauben, Muttern, etc.) Schüttgut (Mehl, Nüsse, etc.) Flüssigkeiten (Soße, Farben, etc.)

Modellübersicht Abfüll- und Verschleißanlagen

Modell DPM-2BT

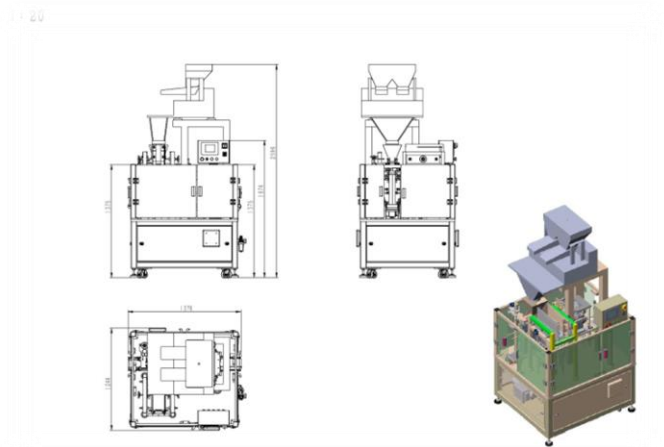

AP-2BT ist speziell für die Anwendung in Beutelverpackungen mit Seitenfalten entwickelt worden. Sie eignet sich daher für folgende Beutel:

1. Kaffeebohnenbeutel
2. Vierkantbodenbeutel mit transparentem Seitenfalteinsatz
3. Seitenfaltenbeutel mit quadratischem Boden
4. Folien-Faltenbeutel
5. Plantagen Seitenfaltenbeutel
6. Folienfaltenbeutel mit quadratischem Boden und Zippverschluss
7. Vierfach versiegelte Seitenfaltenbeutel
8. Paisley Seitenfaltenbeutel
9. Poly-Faltenbeutel

Unsere **Abfüll- und Verschleißmaschine für Kaffee und Sweets** befüllt und verschließt vorgefertigte Standbodenbeutel (Doypack, Pouchbag) mit Taktzeiten **bis 15 Standbeutel pro Minute**. Unsere Beutelverschleißmaschinen lassen sich modular mit Linear-, Mehrkopfwage erweitern. Die kompakte Bauweise ist sehr **platzsparend und flexibel** auf verschiedene Beutelbreiten einstellbar. Die Abfüll- und Verschleißmaschinen aus DPM-2BT-Serie sind die **kostengünstige Einstiegsalternative** zu komplexen Linearabfüllmaschinen oder Rotarymaschinen. Die Standbodenbeutel werden über ein Beutelmagazin direkt befördert und in der Maschine befüllt und verschlossen.

Modell	Beutelbreiten	Beutellänge	Max. Füllgewicht	Taktleistung
DPM-2BT	Min. 100mm* Max. 200mm*	Min. 180mm* Max. 400mm*	Abhängig der Beutelformate und Dosiersysteme	bis zu 15 Stück/min**



Touch Screen / Bedienfeld

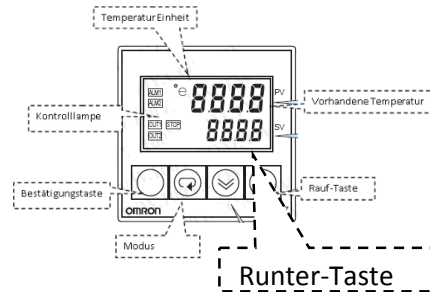

Temperaturregler

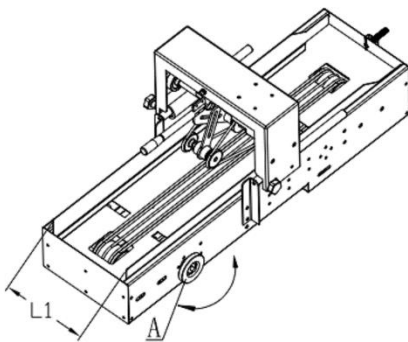

Beutelmagazin

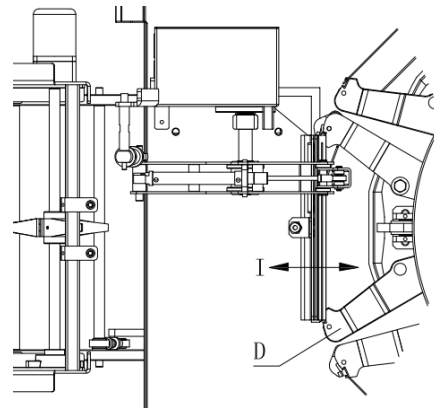

Beuteligreifer - Einlaufband

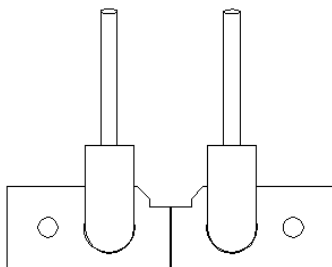

Siegelbacke

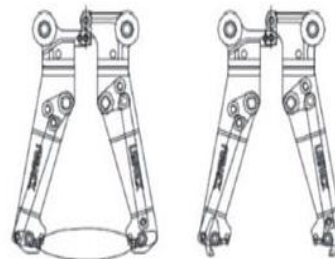

Beuteligreifer



Linearwaage
(2 Wiegeköpfe, 4 Wiegeköpfe)



Mehrkopfwaaage
(10 Wiegeköpfe, 14 Wiegeköpfe, 20 Wiegeköpfe)



Volumendosierer inkl. Produkttrichter



Dosierschnecken



Z-Einlaufband
inkl. Produkttrichter 150l Volumen



Rotierender Sammelsteller



Datumsdrucker, Thermotransferdrucker, Inkjetdrucker

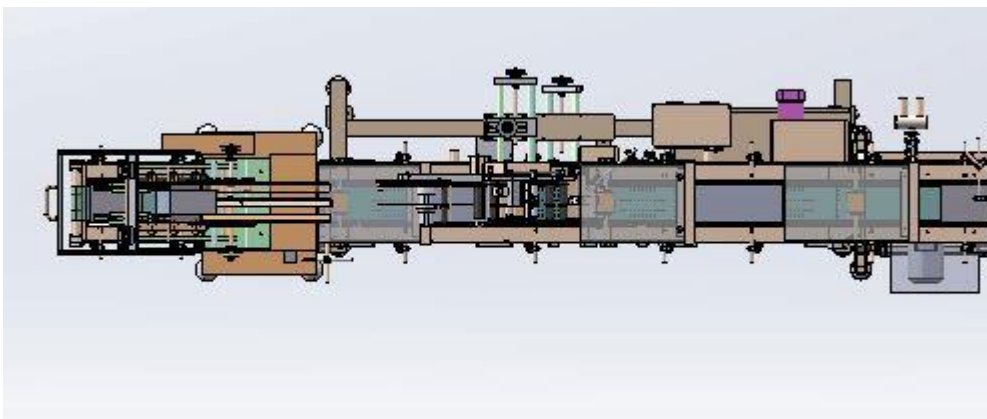

Labelautomat für vorgefertigte und bedruckte Label

Low-Profile

(bei geringen Deckenhöhen)

Die Zuführung des Produktes erfolgt über ein Steigband zum Wiegesystem. Das Produkt wird in einzelne Kassettenfächer des Z-Einlaufbandes abgewogen und Kasette pro Kasette mit jeder Rotation in den Fülltrichter der 5. Station der DPM-8BT transportiert und in den Beutel abgeworfen.

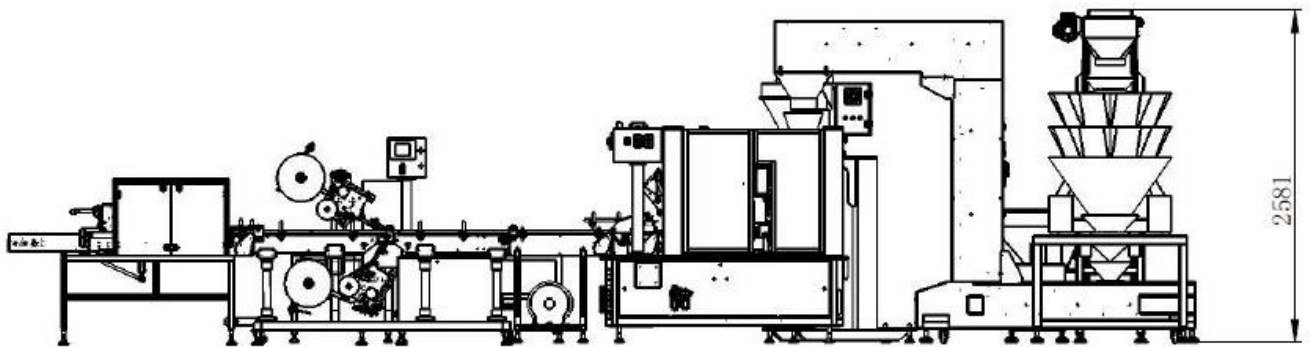
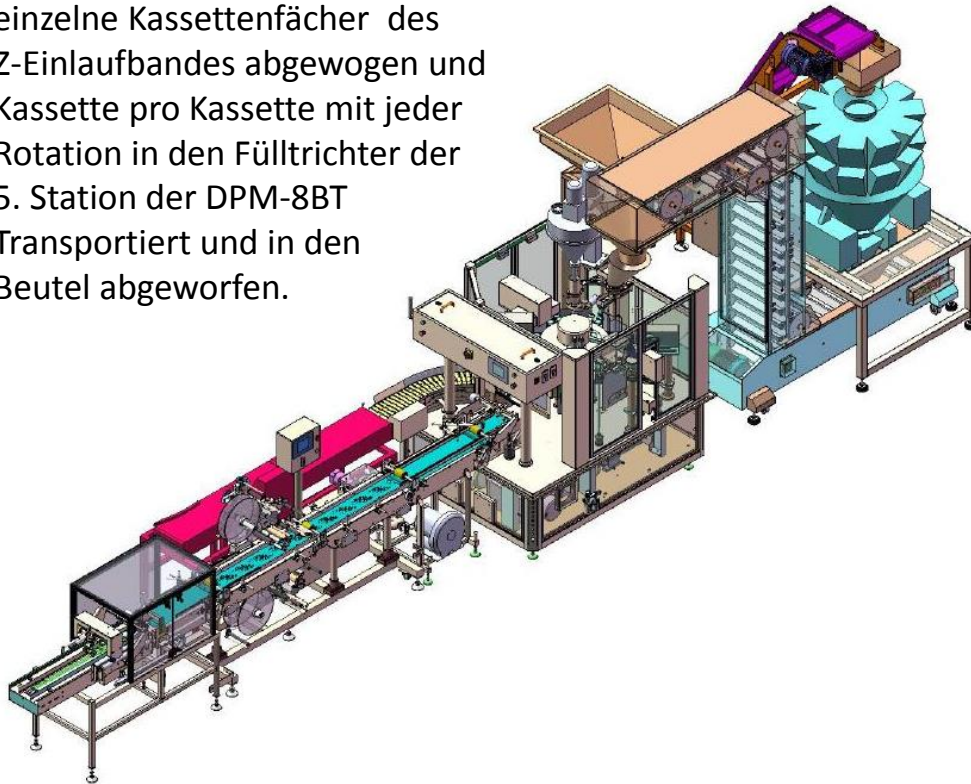

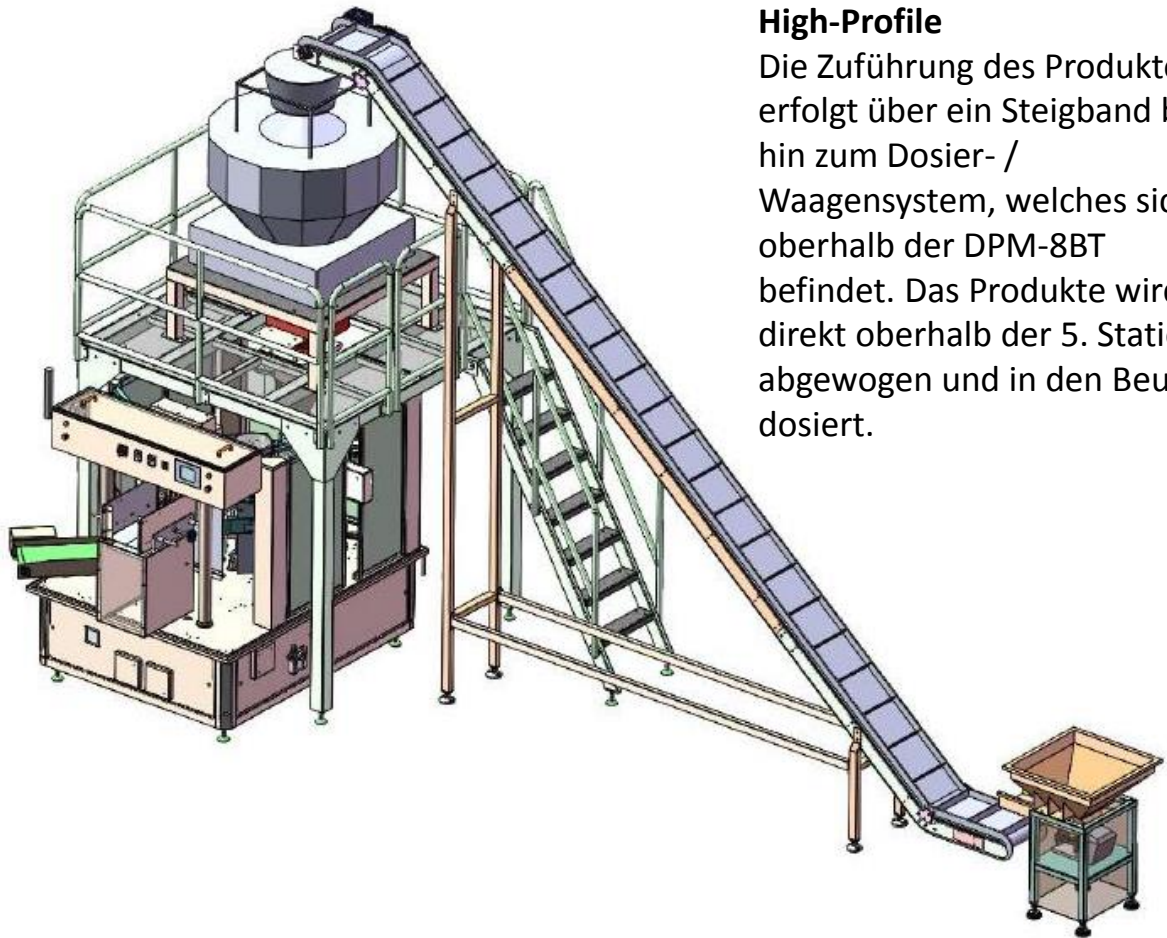

High-Profile

Die Zuführung des Produktes erfolgt über ein Steigband bis hin zum Dosier- / Waagensystem, welches sich oberhalb der DPM-8BT befindet. Das Produkte wird direkt oberhalb der 5. Station abgewogen und in den Beutel dosiert.

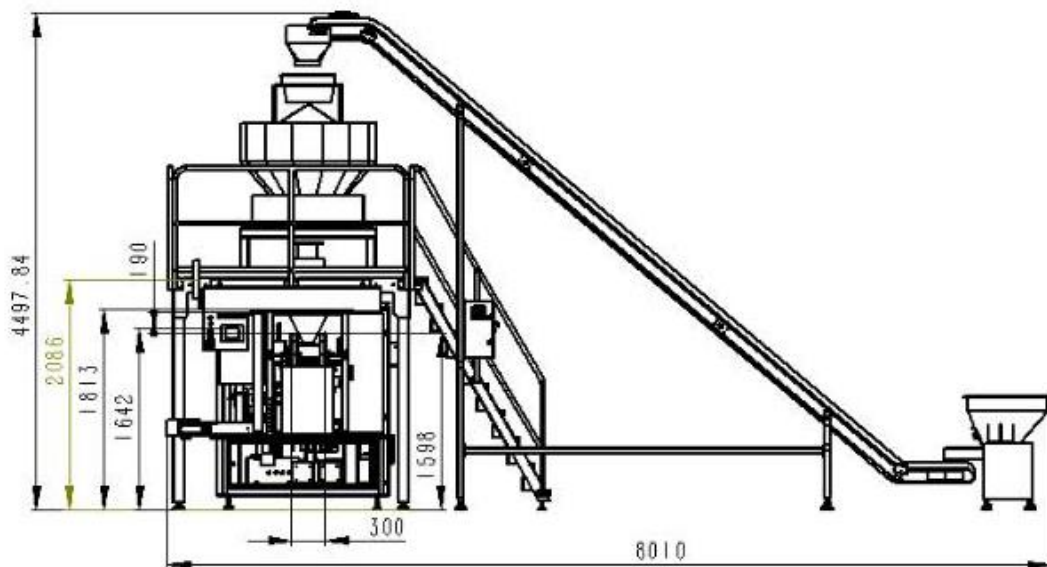

Referenzzeichnungen

(abgeschlossene Projekte)

smart packaging solutions by manufacturers

